

1. Код

AWD-A2FO56/61R-PAB05

A2FO	Серия
56	Типоразмер
R	Вращение вала по часовой стрелке
P	Тип уплотнения: нитрил-каучук (NBR)
A	Тип вала: шлицевой вал по DIN5840
B	Монтажный фланец: 4 – отверстия по ISO 3019-2
05	Гидропорты: B(A) и S фланец по SAE J518; T и R резьба по DIN3852

2.

Технические характеристики:

типоразмер		56
Рабочий объем	См ³ /об	56.1
Давление, бар	Ном.	400
	Макс.	450
Крутящий момент, Нм	ΔP=350 бар	312
	ΔP=400 бар	356
Максимальная мощность, кВт	ΔP=400 бар	75
Максимальная скорость вращения	Об/мин	2000
Максимальный расход	л/мин	112
Вес	кг	18
Температура рабочей жидкости	°С	-40 ÷ +90
Вязкость	мм ² /с	5 - 1600
Чистота рабочей жидкости	По ISO4406 класс 20/18/15	

3. Габаритные и присоединительные размеры:

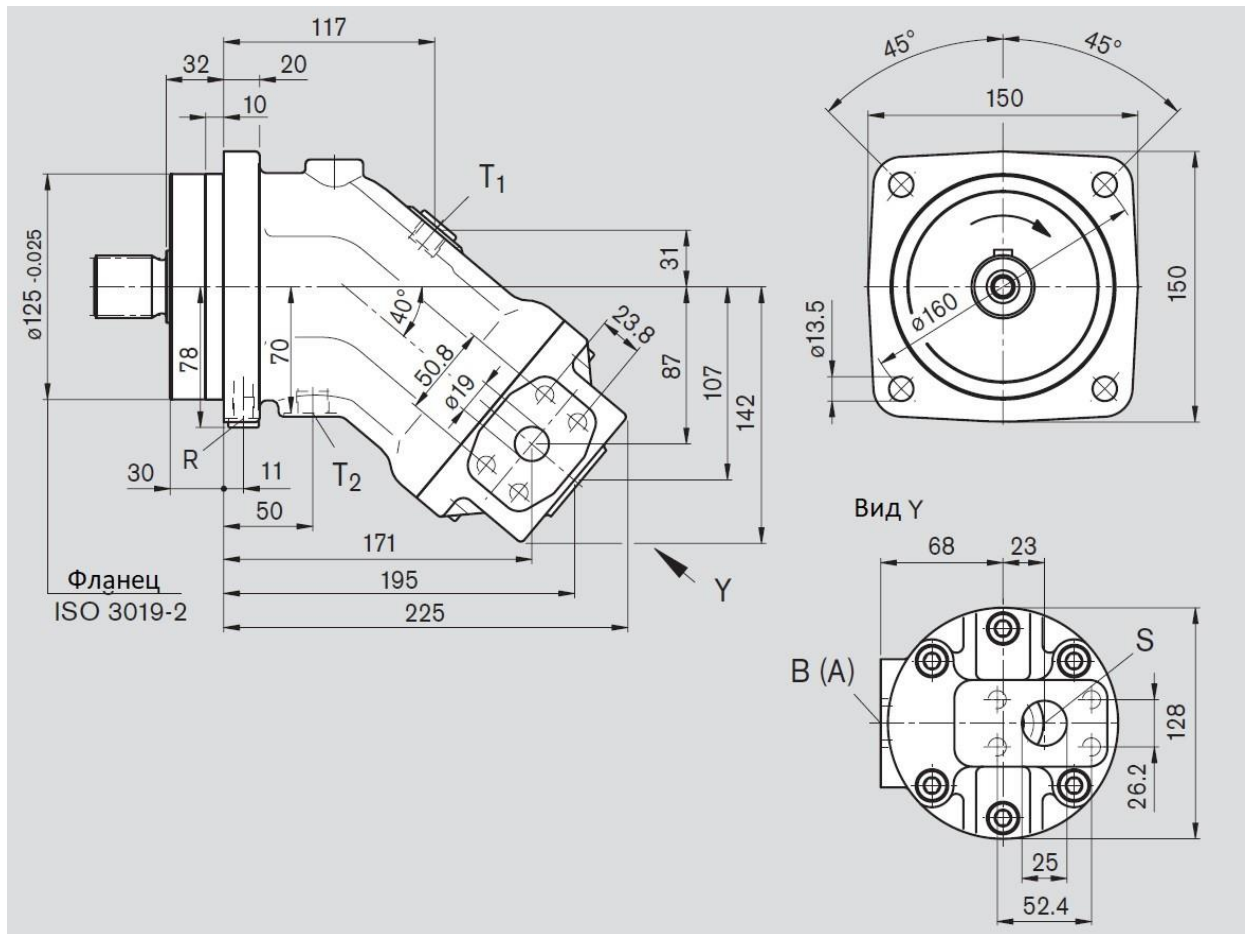

4. Исполнение вала:

А: шлицевой вал W35x2x30x16x9g

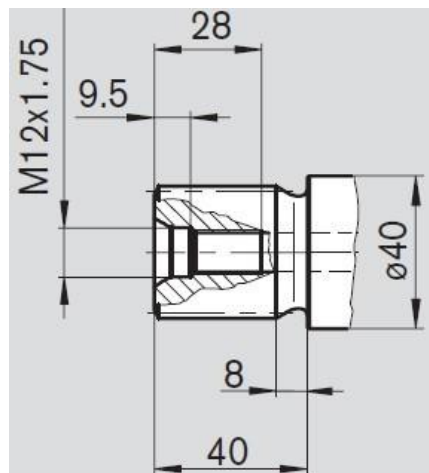

Название гидропорта	Обозначение гидропорта	Размеры гидропорта
Нагнетание	B(A)	¾" SAE J518
Всасывание	S	1" SAE J518
Дренаж	T	M18x1.5 глубина 14 мм
Травление воздуха	R	M12x1.5 глубина 12 мм